



Posilování bench

CE 19s

EXKLUZIVNÍ ŘADA NEREZOVÉ OCELI
100% ČESKÁ VÝROBA



Vizualizace mají pouze ilustrační charakter. Právo na změny vyhrazeno.

POPIS ZAŘÍZENÍ

FUNKCE: Posilování a rozvoj svalů horních končetin, hrudníku a zad, zvyšování kardiopulmonální kapacity.

POUŽITÍ: Posadte se na sedadlo a uchopte rukojeti oběma rukama. Zatlačte rukojeti dopředu - sedák se bude mírně pohybovat ve směru od středového sloupu. Poté se pomalu vraťte do výchozí pozice.

PROVÁDĚNÍ: Doporučujeme 3 série vždy po 8-12 cvicích s přestávkou mezi sériemi dle fyzického stavu cvičící osoby.

BEZPEČNOSTNÍ INFORMACE: Budete-li cítit jakoukoli bolest, cvičení přerušete. Cvičení provádějte pomalu a plynule. Vyvarujte se přetížení. Při přílišné zátěži se mohou objevit fyzické problémy. V případě pochybností konzultujte cvičení s lékařem. Zařízení nepoužívejte, pokud je jeho povrch namrzlý, kluzký, rozpálený nebo je-li zařízení viditelně poškozené. Necvičící dodržujte od uživatele bezpečnou vzdálenost na 2 m v případě, že nepotřebuje vaši asistenci!

Certifikace podle normy ČSN EN 16630

KOTVENÍ A POVRCH

M18x45 Šroub-4 ks
M18 Podložka plochá-8 ks
M18 Podložka pérová-4 ks
M18 Pojistná matice-4 ks

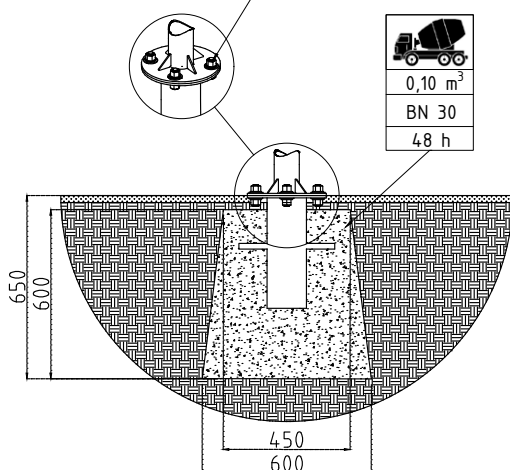

TECHNICKÁ DATA

Produktové číslo	CE 19s
Maximální zatížení	120 kg 1 os.
Maximální rozměry	1070 x 780 x 1740 mm
Hmotnost zařízení	48 kg
Pádová výška	520 mm

PLOCHA PRO POHYB UKOTVENÍ

