

Procvičování pasu, chůze a surf

CE 679

EXKLUZIVNÍ ŘADA NEREZOVÉ OCELI
100% ČESKÁ VÝROBA

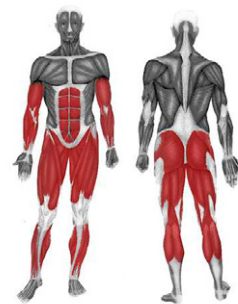

Vizualizace mají pouze ilustrační charakter. Právo na změny vyhrazeno.

KOTVENÍ A POVRCH

M18x45 Šroub-4 ks
M18 Podložka plochá-8 ks
M18 Podložka pérová-4 ks
M18 Pojistná matice-4 ks

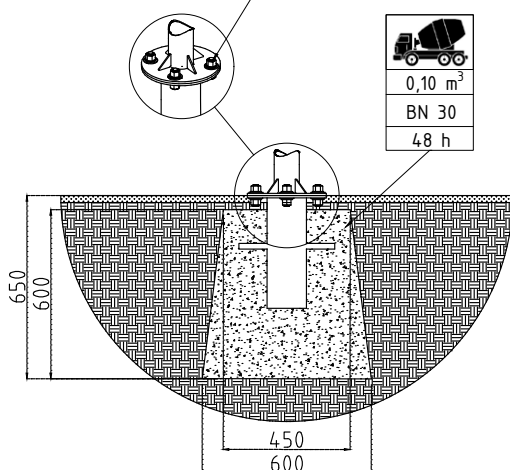

POPIS ZAŘÍZENÍ

FUNKCE: Zlepšování koordinace a procvičení celého těla, především pasu a dolních končetin.

POUŽITÍ: Surf: Uchopte rukojeti oběma rukama, postavte se na pedál a kmitavým pohybem se pohybujte z jedné strany na druhou. **Chůze:** Uchopte rukojeť a postavte se na pedály, upravte vaše těžiště a pohybujte nohama střídavě vpřed a vzad. **Nohy** vždy střídejte a nepohybujte oběma nohama ve stejném směru. **Pas:** Uchopte rukojeť oběma rukama, postavte se nohama na točnu a udržujte rovnováhu. Pomalu otáčejte tělem z jedné strany na druhou.

PROVÁDĚNÍ: Doporučujeme 3 série po jedné minutě v každém směru a dále podle fyzického stavu cvičící osoby. Při provádění věnujte zvýšenou pozornost poloze těla.

BEZPEČNOSTNÍ INFORMACE: Budete-li cítit jakoukoli bolest, cvičení přerušete. Cvičení provádějte pomalu a plynule. Vyvarujte se přetížení. Při přílišné zátěži se mohou objevit fyzické problémy. V případě pochybností konzultujte cvičení s lékařem. Zařízení nepoužívejte, pokud je jeho povrch namrzlý, kluzký, rozpálený nebo je-li zařízení viditelně poškozené. Necvičící dodržujte od uživatele bezpečnou vzdálenost na 2m v případě, že nepotřebuje vaši asistenci!

Certifikace podle normy ČSN EN 16630

TECHNICKÁ DATA

Produktové číslo	CE 679
Maximální zatížení	120 kg 1 os.
Maximální rozměry	1810 x 730 x 1310 mm
Hmotnost zařízení	79 kg
Pádová výška	180 mm

PLOCHA PRO POHYB UKOTVENÍ

