

Šlapací zařízení

CE 04s

EXKLUZIVNÍ ŘADA NEREZOVÉ OCELI
100% ČESKÁ VÝROBA



Vizualizace mají pouze ilustrační charakter. Právo na změny vyhrazeno.

POPIS ZAŘÍZENÍ

FUNKCE: Posilování a rozvoj svalů dolních končetin a pasu, konkrétně čtyřhlavého svalu stehenního, lýtek, hýžďových svalů a spodních svalů břišních.

POUŽITÍ: Posadte se na sedátko, důkladně opřete záda a umístěte chodidla na podložku. Ruce položte na kolena či uchopte středovou tyč a tlačte nohama na podložku. Sedátko se začne pohybovat směrem od středového sloupku. Pomalu se vraťte do výchozí pozice.

PROVÁDĚNÍ: Doporučujeme 3 série po 8 - 10 cvicích s minutovou přestávkou a dále podle fyzického stavu cvičící osoby.

BEZPEČNOSTNÍ INFORMACE: Budete-li cítit jakoukoli bolest, cvičení přerušete. Cvičení provádějte pomalu a plynule. Vyvarujete se přetížení. Při přílišné zátěži se mohou objevit fyzické problémy. V případě pochybností konzultujte cvičení s lékařem. Zařízení nepoužívejte, pokud je jeho povrch namrzlý, kluzký, rozpálený nebo je-li zařízení viditelně poškozené. Necvičící dodržujte od uživatele bezpečnou vzdálenost na 2m v případě, že nepotřebuje vaši asistenci!

Certifikace podle normy ČSN EN 16630

KOTVENÍ A POVRCH

M18x45 Šroub-4 ks
M18 Podložka plochá-8 ks
M18 Podložka pérová-4 ks
M18 Pojistná matice-4 ks

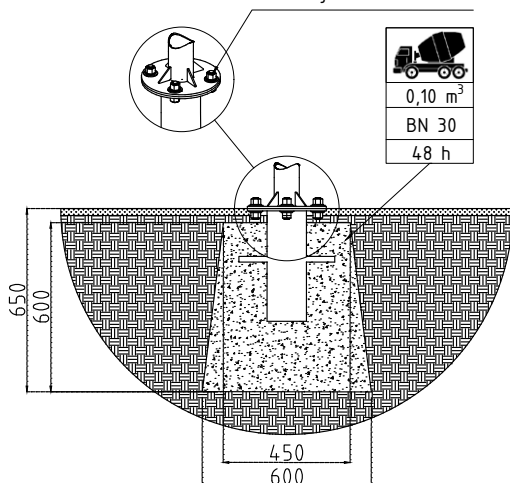

TECHNICKÁ DATA

Produktové číslo	CE 04s
Maximální zatížení	120 kg 1 os.
Maximální rozměry	1020 x 540 x 1750 mm
Hmotnost zařízení	40 kg
Pádová výška	520 mm

PLOCHA PRO POHYB UKOTVENÍ

